

Ficha técnica

TMT 27 S

Carretillas Embarcables



	Características técnicas	Métrico
1.1	Fabricante	Manitou
1.2	Modelo	TMT 27 S
1.3	Tipo de tracción	Diésel
1.4	Tipo de conducción	Sentado
1.5	Q - Capacidad nominal	2700 kg
1.9	y - Distancia entre ejes	1920 mm
	Peso	
2.1	Peso de la carretilla lista para funcionar	2645 kg
2.2	Peso con carga en eje delantero/trasero	3355 kg / 1990 kg
2.3	Peso en vacío en eje delantero/trasero	845 kg / 1800 kg
	Ruedas	
3.1	Equipamientos de rueda: banda rodadura (V), PPS (SE), neumático inflable (L)	L
3.5	Número de ruedas delanteras (x)	2x / 1x
	Dimensiones	
4.2	h1 - Altura con mástil bajado	2260 mm
4.3	h2 - Elevación libre	1500 mm
4.19	l1 - Longitud total	2780 mm
4.20	l2 - Longitud al talón de horquillas	1580 mm
4.21	b1 - Anchura total (sin nada) - Con ruedas simples/ruedas gemelas	2350 mm / -
4.22	e / s / l - Medidas de las horquillas	1200 x 125 x 40
4.24	b3 - Anchura del tablero portaherramientas	1270 mm
4.34	Ast - Anchura de la calle con palet de 800 x 1200 longitudinal	3840 mm
4.35	Wa - Radio de giro	3220 mm
	Prestaciones	
5.1	Velocidad de desplazamiento con carga / en vacío	11 km/h / 11 km/h
5.7	Rampa con carga / en vacío	36 % / 30 %
5.10	Freno de servicio	Aceite sumergidos Multi-Discos en el eje frontal y trasero
	Motor	
7.1	Fabricante del motor / Tipo	Kubota - V2403 M / Stage 3A / Interim Tier IV
7.2	Potencia útil	36.50 kW
7.4	Número de pistones / Cilindrada	4 / 2434 cm ³
	Varios	
8.2	Presión hidráulica de servicio para accesorio	270 bar
8.3	Caudal de aceite para accesorio	50 l/min

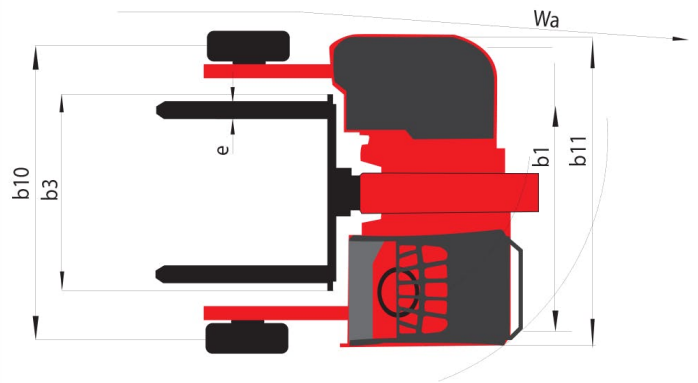
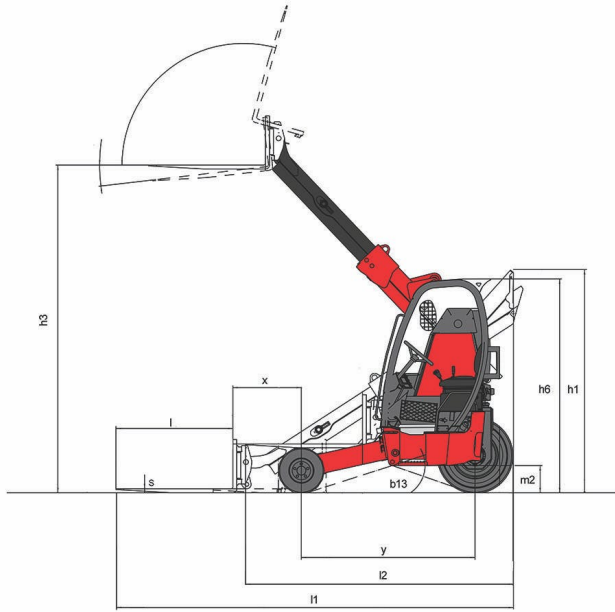

Equipamiento

Estándar

3 ruedas frenadas

3 ruedas motrices con transmisión hidrostática

Barra trasera de protección

Cabina estándar 2,20m

Cortocircuito

Apagado del motor relacionado con el cinturón

Pluma con desplazamiento lateral integrado

Rejilla lateral derecha

Manilla amplia que se adapta a todo

Elevador de manipulación FNR de tres funciones

Marcha antideslizante

Protegeconductor certificado

Retrovisor exterior derecho

Retrovisor interior

Asiento Skai

Estabilizador sobre el brazo de ruedas delanteras

Opcional

Avisador sonoro en marcha atrás

Cabina bajada 2 m

Cabina elevada 2,40m

1 cable de conexión del camión con 15 enchufes de 24 v

Circuito hidráulico para accesorios con acopladores rápidos

Respaldo de carga

Luces de carretera completas

Luz de marcha atrás

Girofaro

Gasoil para bajas temperaturas

Girofaro

Funda de protección del asiento

Limitador de velocidad de 6 km/h en marcha adelante y marcha atrás

Metalización

Pintura personalizada

Faro de trabajo trasero

Faro de trabajo delantero derecho

Faro de trabajo delantero izquierdo

Pre calentamiento del motor

Prefiltro autolimpieza

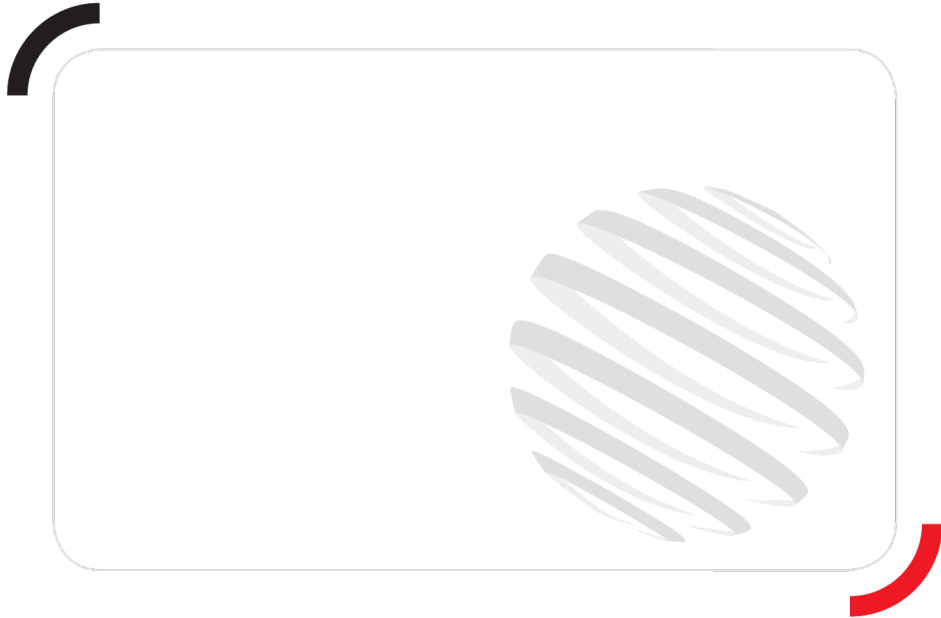

Siège Social
430 rue de l'Aubinière - 44150 Ancenis Cedex - France
Tel: +33(0)2 40 09 10 11 - Fax: +33 (0)2 40 09 10 97
www.manitou.com



Esta publicación describe las versiones y posibilidades de configuración de los productos Manitou que puedan diferir en equipamiento. Los equipamientos presentados en este folleto pueden ser de serie, opcionales o no estar disponibles en algunas versiones. Manitou se reserva el derecho, en cualquier momento y sin previo aviso, de modificar las especificaciones descritas y representadas. Las especificaciones aportadas no comprometen al fabricante. Para más información, póngase en contacto con su concesionario Manitou. Documento no contractual. Presentación de los productos no contractual. Lista de especificaciones no exhaustiva. Los logos y la identidad visual de la empresa son propiedad de Manitou y no pueden ser utilizados sin autorización. Todos los derechos reservados. Las fotos y los esquemas contenidos en este folleto se ofrecen para consulta y a título indicativo solamente.

MANITOU BF SA - Sociedad anónima con Consejo de Administración - Capital social : 39 547 824 euros - 857 802 508 RCS Nantes