

AV 110 X

RODILLO ARTICULADO TÁNDEM

EU Stage IIIA / U.S. EPA Tier 3

POTENCIA DE COMPACTACION

Rodillo articulado de tándem Ammann AV 110 X EU Stage IIIA / U.S. EPA Tier 3 está propulsado por un sistema de tracción único que favorece al aumento efectivo de peso y de vibraciones para lograr resultados óptimos de compactación. La ubicación de la propulsión en el bastidor trasero y también las bombas independientes para la propulsión y vibraciones son claves para el sistema de trabajo. La combinación de las dimensiones de los tambores, frecuencias y amplitudes también ayuda a alcanzar los resultados deseados.

PRODUCTIVIDAD

Rendimiento de compactación superior

El poderoso sistema vibratorio genera fuerzas de compactación considerables, lo que permite una compactación rápida y eficaz

Junta articulada con oscilación

Contacto permanente con la superficie y un amplio rango de anchuras de trabajo para una mayor productividad

Equipo de riego

Sistema de filtración en 3 fases con un depósito de agua de gran capacidad para intervalos prolongados entre cargas

ERGONOMÍA

Un puesto de trabajo cómodo

Puesto del operario ergonómico. Su diseño proporciona un alto confort al operario

Tablero de mandos simple y fiable

Control intuitivo de la máquina, incluso para operarios no cualificados

Visibilidad

Excelente visibilidad general de la máquina para mejor seguridad en la obra

APLICACIÓN

- Obras medianas y grandes
- Construcción de infraestructura de transporte (autopistas, carreteras, superficies de aeropuertos)
- Construcción de edificios (polígonos industriales, puertos)

FACILIDAD DE MANTENIMIENTO

Compartimento del motor accesible

Capó del motor y puertas de apertura amplia, sin necesidad de herramientas

Puntos de mantenimiento de fácil acceso

Todos los puntos de servicio se han colocado de forma óptima para facilitar el servicio

Sistema de autodiagnóstico

El sistema de diagnóstico automatizado de a bordo identifica rápidamente problemas potenciales

GROSOR MÁXIMO DE LA CAPA COMPACTADA CON LAS CONDICIONES DE TRABAJO ÓPTIMAS

	Arena / grava	Tierras mixtas	Limos	Arcilla	Estabilización
AV 110 X	0.42 m	0.32 m	-	-	0.22 m

AMMANN

ESPECIFICACIONES TÉCNICAS
 APISONADORA DE ASFALTO AV 110 X
 EU Stage IIIA / U.S. EPA Tier 3

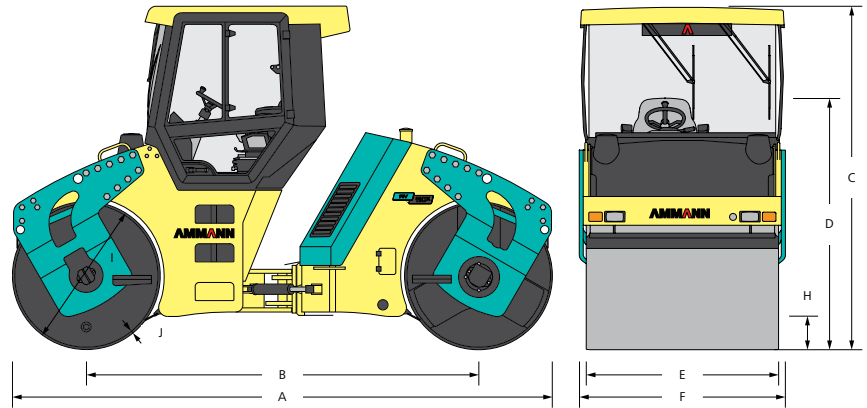

DIMENSIONES		
A	Longitud de la máquina	4760 mm
B	Base de ruedas	3460 mm
C	Altura de la máquina	3020 mm
D	Altura de la máquina (tras retirar la cabina/ROPS)	2350 mm
E	Anchura del tambor	1700 mm
F	Anchura de la máquina	1822 mm
H	Altura libre	310 mm
I	Diámetro del tambor	1300 mm
J	Grosor del tambor	22 mm

VARIOS	
Frenos de trabajo	hidroestát.
Frenos de aparcamiento	con varios discos mecánicos
Frenos de emergencia	con varios discos mecánicos
Capacidad del tanque del combustible	208 l
Voltaje	12 V

PESO Y PROPIEDADES DE MARCHA	
Peso de funcionamiento	10 400 kg
Peso máximo	11 190 kg
Carga lineal estática del rodete delantero	30.9 kg/cm
Carga lineal estática del rodete trasero	30.3 kg/cm
Velocidad máxima de transporte	11 km/h
Velocidad máxima de trabajo	-
Fuerza ascensional	30 %
Radio de giro, interior (extremo)	4650 mm
Modo CRAB	160 mm

FUERZAS DE APISONAMIENTO	
Frecuencia I	45 Hz
Frecuencia II	55 Hz
Amplitud I	0.7 mm
Amplitud II	0.35 mm
Fuerza centrífuga I	110 kN
Fuerza centrífuga II	77/83 kN

MOTOR	
Fabricante	Cummins QSB3.3-C99
Potencia según ISO 3046-1	74 kW (99 HP)
Momento de torsión máximo	412/1600 Nm/rpm
Motor cumple las prescripciones de emisiones	EU Stage IIIA / U.S. EPA Tier 3

ESTÁNDAR

- Plataforma abierta del conductor con barandilla y protección contra el vandalismo
- 2 amplitudes y 2 frecuencias
- Tambores delanteros y traseros con propulsión hidroestática
- Puesto de maniobra giratorio y deslizable
- Asiento y columna de dirección ajustables
- Sistema de riego a presión
- Luces de trabajo, delanteras y traseras
- Rascadores

EQUIPAMIENTO OPCIONAL

- Kit para la conformidad CE
- Cabina con construcción ROPS con calefacción y ventilación
- Marco protector ROPS en la plataforma del conductor
- Techado de tela contra el sol para la versión con la plataforma abierta
- Climatización
- Radio
- Cortadora
- Termómetro infrarrojo
- Luces de trabajo adicionales