

ARX 90

RODILLO ARTICULADO TÁNDEM

EU Stage IIIA / U.S. EPA Tier 3



VALOR AÑADIDO

Rodillo tándem Ammann ARX 90 tiene funciones y ventajas que aportan valor añadido a los propietarios de esta apisonadora pesada. La potencia de apisonamiento es alta y el sistema es potente. Cada tambor tiene una bomba vibratoria independiente. El rodillos tiene también un vibrador potente de dos etapas y ajuste fácil de amplitud y frecuencia. La bomba con una propulsión facilita el servicio y el mantenimiento. La construcción de la cabina proporciona confort lo cual aumenta la concentración y la productividad de los operarios a lo largo de toda la jornada laboral. Sistema opcional ACE^{force} proporciona una serie de ventajas.

APLICACIONES

- Áreas de compactación medias y grandes
- Construcción de transportes
- Carreteras municipales y urbanas
- Carreteras
- Pistas de aeropuerto
- Desarrollos residenciales
- Zonas industriales
- Centros urbanos

PRODUCTIVIDAD

Frecuencias de vibración múltiples

Las distintas configuraciones vibratorias ajustan el resultado de compactación para un control de compactación aún más preciso y de mayor calidad

Articulación avanzada

Contacto permanente con la superficie y un amplio abanico de anchos de trabajo que maximizan la productividad

Personalización de la máquina

Las opciones convierten a la máquina en la opción perfecta para diversas obras y las distintas necesidades del cliente

ERGONOMÍA

Monitor multifuncional

El monitor central está ubicado en frente del operador para un control óptimo de la máquina

Funciones inteligentes

Gracias a las funciones avanzadas integradas, el manejo de la máquina es más sencillo, intuitivo y seguro para el operador

Puesto del operador

Un puesto del operador organizado de forma intuitiva y totalmente ajustable tiene todos los controles al alcance

FACILIDAD DE MANTENIMIENTO

Compartimento motor accesible

El compartimento motor cuenta con puertas laterales de amplia abertura sin herramientas

Puntos de mantenimiento de fácil acceso

Todos los puntos de inspección y mantenimiento están adecuadamente situados para facilitar el acceso

Sistema de autodiagnóstico

El sistema de diagnóstico automatizado de a bordo identifica rápidamente problemas potenciales

GROSOR MÁXIMO DE LA CAPA COMPACTADA CON LAS CONDICIONES DE TRABAJO ÓPTIMAS

	Arena / grava	Tierras mixtas	Limos	Arcilla	Estabilización	Asfalto
ARX 90	0.4 m	0.3 m	-	-	0.2 m	0.14 m

AMMANN

ESPECIFICACIONES TÉCNICAS
 APISONADORA DE ASFALTO ARX 90
 EU Stage IIIA / U.S. EPA Tier 3

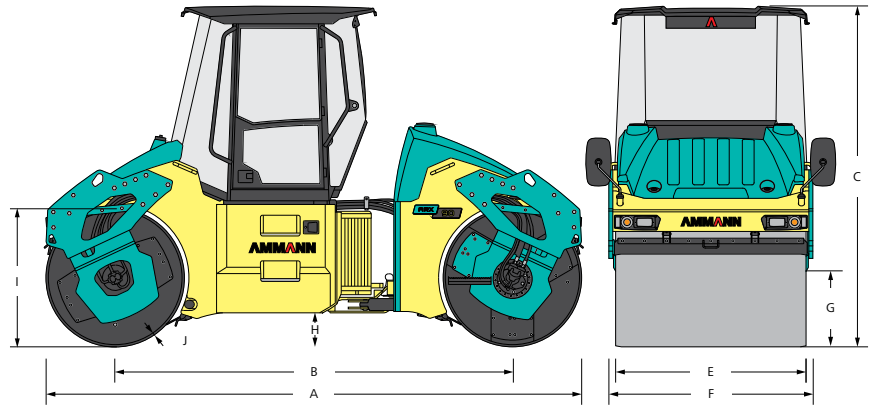

DIMENSIONES		
A	Longitud de la máquina	4720 mm
B	Base de ruedas	3500 mm
C	Altura de la máquina	3000 mm
E	Anchura del tambor	1680 mm
F	Anchura de la máquina	1800 mm
G	Lateral libre	780 mm
H	Altura libre	300 mm
I	Diámetro del tambor	1220 mm
J	Grosor del tambor	19 mm

PESO Y PROPIEDADES DE MARCHA		
	ARX 90	ARX 90 HF
Peso de funcionamiento	9470 kg	9470 kg
Peso máximo	10 910 kg	10 910 kg
Carga lineal estática del tambor delantero	28.1 kg/cm	28.1 kg/cm
Carga lineal estática del tambor trasero	27.3 kg/cm	27.3 kg/cm
Velocidad máxima de transporte	10.5 km/h	10.5 km/h
Capacidad de escalada / sin vibraciones	25 % / 30 %	25 % / 30 %
Radio de giro, interior (extremo)	5470 mm	5470 mm
Cambio de posición de los rodets	170 mm	170 mm

MOTOR	
Fabricante	Deutz TCD3.6 L4
Potencia según ISO 14396	74.4 kW (100 HP)
Momento de torsión máximo	410/1600 Nm (ft lb)/rpm
Clase de emisiones	EU Stage IIIA / U.S. EPA Tier 3
Post-tratamiento de los gases de salida	EGR

EQUIPAMIENTO ESTÁNDAR

- Conformidad CE
- Plataforma abierta ROPS/FOPS con techo de plástico
- ATC - Control de tracción Ammann
- Rociador de agua a presión con interruptor de intervalo, filtración de 3 etapas y 2 bombas
- Junta de articulación bloqueable con oscilación y desplazamiento (modo cangrejo)
- Rascadores plegables
- 2 amplitudes / Múltiples frecuencias
- Puesto de mando con una palanca de accionamiento (RH)
- Asiento del conductor deslizable, giratorio y ajustable horizontalmente con reposabrazos
- Pantalla multifuncional para el control y la visión general de la máquina
- Columna de dirección ajustable
- Luces de carretera (faros, luces traseras, intermitentes, luces de freno)
- Preparado para la telemática
- Diagnóstico a bordo
- Puntos de vaciado centralizados

FUERZAS DE APISONAMIENTO		
	ARX 90	ARX 90 HF
Frecuencia I	38-42 Hz	42-46 Hz
Frecuencia II	45-54 Hz	58-67 Hz
Amplitud I	0.7 mm	0.62 mm
Amplitud II	0.34 mm	0.23 mm
Fuerza centrífuga I	47-68 kN	56-70 kN
Fuerza centrífuga II	69-84 kN	74-89 kN
Oscillation frequency	40 Hz	40 Hz
Oscillation amplitude	1.3 mm	1.3 mm
Oscillation fuerza centrífuga	77 kN	77 kN

VARIOS	
Frenos de trabajo	Hidroestát.
Frenos de aparcamiento	Con varios discos mecánicos
Frenos de emergencia	Con varios discos mecánicos
Capacidad del tanque del combustible	220 l
Deposito de agua	840 l
Voltaje	24 V

EQUIPAMIENTO OPCIONAL

- Cabina con ROPS/FOPS
- Aire acondicionado
- Luces adicionales 360° LED
- Girofaro de advertencia
- Rodillo de doble tambor - Tambores no divididos con HF
- Rodillo de doble tambor - Tambor trasero oscilante (sin dividir)
- Rodillo de doble tambor - Tambor delantero HF con tambor trasero oscilante (sin dividir)
- Termómetro de infrarrojos
- Sistema de medición de la compactación ACE^{force}
- Esparcidor de virutas Ammann
- Cortador de bordes
- Cámara de visión trasera
- Sistema telemático ServiceLink (3 años)
- GPS Q-Compaction
- Alarma de seguridad
- Aceite hidráulico biodegradable
- Color del cliente
- Láminas solares en los cristales