

ATR 60 P ATR 68 P

APISONADORAS PREMIUM



APISONADORAS CONSTRUIDAS PARA SATISFACER LAS EXIGENCIAS MÁS ALTAS

Las apisonadoras premium ATR 60P y ATR 68P han sido construidas para cumplir con las exigencias más estrictas, con respecto al rendimiento y a la seguridad del operador. El motor a gasolina Honda GXR 120 ofrece la potencia necesaria y, a la vez, cumple con las regulaciones de emisiones. Entre las nuevas características, se incluyen una palanca de gas multifuncional y un filtro de aire adicional para garantizar mayor vida útil e intervalos de servicio más amplios.

EXCELENTE TRACCIÓN

- El centro de gravedad bajo mejora el equilibrio, evita inclinaciones y facilita la manipulación de la máquina.
- Las mejores capacidades de avance gracias al equilibrio superior de la máquina.

MANGO FÁCIL DE USAR

- Limita la vibración que percibe el operador y reduce la fatiga.
- La altura se puede regular para que cada uno de los operarios trabaje de manera más cómoda.
- Permite la manipulación y la operación de la máquina desde cualquier ángulo para alcanzar áreas difíciles y trabajar en espacios reducidos.
- La barra abierta del mango permite la visión del pie en todo momento.

FILTRACIÓN CONVENIENTE DE AIRE

- El filtro de alto rendimiento se fija de manera horizontal en una posición segura y se puede mantener sin herramientas.
- El prefiltro de ciclón opcional con indicador de baja presión extiende hasta 5 veces la vida útil del filtro.

LA ZAPATA SE AJUSTA CORRECTAMENTE

- Pie estándar de 280 mm.
- Soporte de siete tamaños disponibles, incluso una opción asimétrica para la compactación de paredes y curvas.
- Zapata de apisonadora resistente al desgaste con placa de acero integrada.
- Las zapatas intercambiables requieren solamente la extracción de cuatro tornillos.

APLICACIONES

- Compactación de zanjas
- Rellenado
- Trabajo de tuberías
- Cimentación
- Bacheado en carreteras
- Áreas confinadas

AMMANN

ESPECIFICACIONES TÉCNICAS
COMPACTADORAS PREMIUM ATR 60 P / ATR 68 P

PESOS & DIMENSIONES

	ATR 60 P	ATR 68 P
PESO DE LA MÁQUINA	62 kg	68 kg
A LONGITUD DEL PIE	340 mm	340 mm
B ANCHO DEL PIE	280 mm	280 mm
C LONGITUD DEL MANGO	710 mm	710 mm
D ALTURA DE MÁQUINA	1020 mm	1020 mm
E ANCHO DEL MANGO	355 mm	355 mm

MOTOR

MOTOR	Honda GXR 120	Honda GXR 120
COMBUSTIBLE	Nafta	Nafta
SALIDA DEL MOTOR A RPM	2.7 kW (3.7 HP) 4300	2.7 kW (3.7 HP) 4300

FUERZAS DE COMPACTACIÓN

TASA DE PERCUSIÓN	680 bpm	680 bpm
ALTURA DE ELEVACIÓN	65 mm	65 mm
FUERZA CENTRÍFUGA	11.5 kN	13 kN
CAPACIDAD DE SUPERFICIE	225 m ² /h	225 m ² /h
RENDIMIENTO DE COMPACTACIÓN MÁXIMA*	45 cm	50 cm

VARIOS

CAPACIDAD DEL TANQUE DE COMBUSTIBLE	3.2 l	3.2 l
VELOCIDAD DE RECORRIDO	13.5 m/min	13.5 m/min
ANCHO DE TAMAÑOS DE PIE OPCIONAL	165–200–230– 330–400 mm	165–200–230– 330–400 mm

*dependiendo de las condiciones del suelo

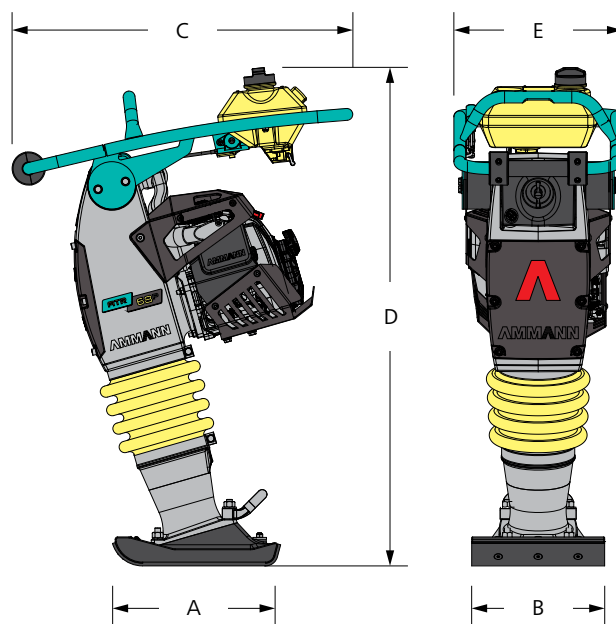

EQUIPO ESTÁNDAR

- Mango guía con vibración aislada
- Carburador con bomba de acelerador integrada para un inicio de motor rápido sin inconvenientes
- Sistema de alerta de aceite con indicador LED
- Grandes tanques de combustible
- Placa base de 280 mm de alta calidad y resistente al desgaste
- Motor Honda con inicio confiable
- Rodillos convenientes para una carga y descarga más fácil
- Motor a gasolina que no requiere mezcla de combustible en la obra

EQUIPO OPCIONAL

- Placa adaptadora para reducción de altura de 10 cm
- Ciclón purificador para el filtro de aire extiende 5 veces la vida útil del filtro
- Placas de pie en 7 tamaños diferentes desde 165 mm a 400 mm
- Placa de pie asimétrica de 340 mm para compactación de paredes y curvas
- Ruedas de transporte
- Medidor de tiempo de operación

Para obtener información adicional sobre nuestros productos y servicios, visite la siguiente página web: www.ammann-group.com

Las especificaciones están sujetas a alteraciones debido las mejoras técnicas.
MSS-2086-00-S2 | © Ammann Group

AMMANN