

DB X35



Las imágenes son de carácter ilustrativo, algunas de ellas pueden contener accesorios no incluidos en el precio.

MIXER SYSTEM

La DB X35 (transportable en contenedor) es la mezcladora de autocarga frontal más compacta y de menor costo de su categoría: de dimensiones extremadamente limitadas, se caracteriza por su agilidad y estabilidad sorprendentes, garantizando un rendimiento máximo de 3,5 m³ de hormigón. El amplio acristalamiento de la cabina y la forma especial de los brazos de carga garantizan máxima visibilidad durante el vaciado. Gracias a su bajo costo, sencillez de uso, productividad diaria (que puede llegar a los 100 m³ de hormigón) y fiabilidad, es ciertamente la mezcladora autocargante de alta productividad ideal para el alquiler y para obras de mantenimiento.

FIORI

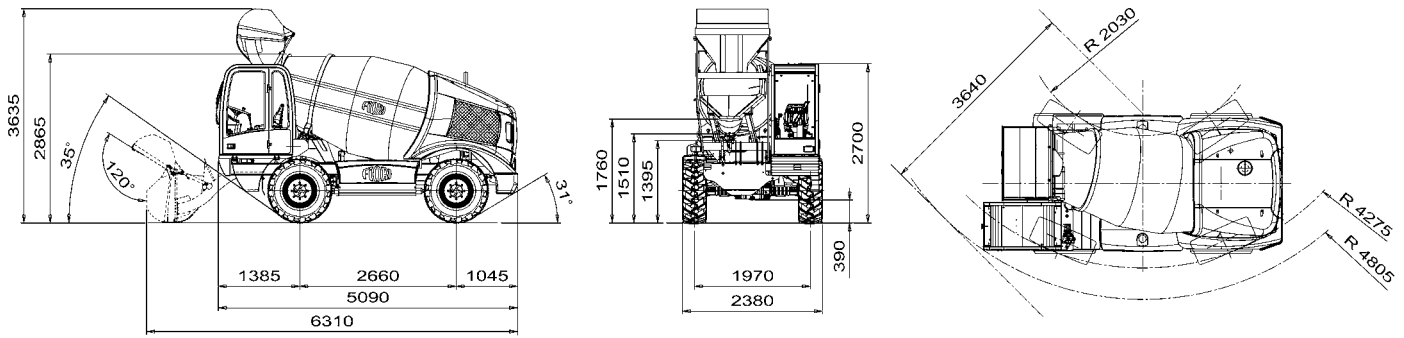

MOTOR DIESEL	No emission compliance	Stage IIIA / Tier 3	Tier 4 Final EPA	Stage V
Modelo :	PERKINS serie 1.104	PERKINS serie 1.104	KOHLER serie KDI 3.404 TCRSCR	PERKINS serie 904J-E36TA
Tipología :	Turbo	Turbo Intercooler	Turbo Intercooler	Turbo intercooler
Cilindrada :	4.400cc - 4 en línea	4.400cc - 4 en línea	3.400cc - 4 en línea	3.600cc - 4 en línea
Inyección :	directa con control mecánico	directa con control mecánico	Common Rail con control electrónico	Common Rail con control electrónico
postratamiento :	-	-	EGR + DOC + SCR	EGR + DOC + DPF + SCR
Enfriamiento :	a agua, filtro de aire en seco	a agua, filtro de aire en seco	a agua, filtro de aire en seco	a agua, filtro de aire en seco
Potencia máx. :	82,5 kW (112 Hp)	83 kW (113 Hp)	90 kW (122 Hp)	90 kW (122 Hp)
Potencia reg. :	82 kW (2.400 rpm)	83 kW (2.200 rpm)	90 kW (2.200 rpm)	90 kW (2.400 rpm)
Par máx. :	404 Nm a 1.400 rpm	418 Nm a 1.400 rpm	500 Nm a 1.400 rpm	500 Nm a 1.500 rpm
Alternador :	12V - 65 A	12V - 65 A	12V - 90 A	12V - 120 A

INSTALACIÓN ELÉCTRICA

Batería12 V capacidad 132 Ah (600 A)
Sistema de iluminación vial, faro de trabajo anterior.

TRASMISIÓN INTEGRAL 4X4

Transmisión hidrostática "automotive" con bomba de cilindrada variable y motor hidráulico de cilindrada variable con mando electrohidráulico, con inversión de marcha en volante.
Cambio mecánico para "marcha de trabajo" y "marcha de transferencia" con mando electrohidráulico.

VELOCIDAD

4 adelante 2 atrás
I° 0 - 3,0 Km/h 0 - 3,0 Km/h
II° 0 - 7,2 Km/h 0 - 3,0 Km/h
III° 0 - 10,0 Km/h 0 - 10,0 Km/h
IV° 0 - 25,0 Km/h 0 - 10,0 Km/h

Relación tracción / peso48%

EJES Y RUEDAS

Anterior, de dirección con reducciones epicicloidales en los bujes de las ruedas y cambio embreadado.

Posterior, oscilante ($\pm 6^\circ$) de dirección con reducciones epicicloidales en los bujes de las ruedas.

Neumáticos:

Stage 0 - III A 405/70-20 16PR
Tier 4 Final EPA - Stage V 405/70-20 14PR

FRENOS

De servicio y de socorro de discos internos en baño de aceite, que actúan en las 4 ruedas, accionamiento con bomba miniservo en doble circuito independiente.

De estacionamiento de tipo negativo con discos internos en baño de aceite en el eje delantero, desbloqueo con mando electrohidráulico.

DIRECCIÓN

Dirección hidráulica "load-sensing" de doble cilindrada en las 4 ruedas directrices; dispositivo de selección dirección para: 2 ruedas directrices, 4 ruedas directrices - dirección de cangrejo.

INSTALACIÓN AGUA

Bomba de agua de tipo volumétrico "autocebante" de aspiración rápida.

Capacidad máxima 250 lit/min
Prevalencia máxima 4 bar
Dos depósitos contrapuestos de polietileno para evitar la formación de herrumbre conectados entre ellos con capacidad total de 870 litros.
Control introducción de agua en tambor con fluxímetro electromagnético y lectura litros introducidos en la pantalla y en la cabina.
Accionamiento bomba de agua desde el asiento del conductor. Selección aspiración desde el suelo con tubos de conexión rápida.

MEZCLADO Y VERTIDO

Tambor de doble tronco de cono con hélices de mezclado de doble espiral y fondo convexo.
Volumen geométrico del tambor 5.000 litros
Velocidad de rotación del tambor de 20 rpm
Concreto producido en clase S1 3,5 m³
Rotación tambor mediante bomba de pistones con capacidad variable y motor hidráulico orbital en circuito cerrado con mando eléctrico infinitesimal ubicado en cabina.
Canaleta de vertido con inclinación hidráulica a través de martinete de doble efecto y mando ubicado en la cabina.
Suministro de n°1 alargador canaleta de vertido.

INSTALACIÓN HIDRÁULICA SERVICIOS

Bomba de engranajes
Capacidad máx 45 lit/min
Presión máx 180 bar
Distribuidor 3 elementos con joystick multifunción.
Intercambiador de aluminio para enfriamiento aceite hidráulico
Aspiración circuito cerrado presurizado con filtro aceite sustituible desde el exterior.

PALA DE CARGA

Dispositivo de carga con cucharón de valvas y brazos de elevación controlados por cilindros hidráulicos de doble efecto. Puerta de descarga automática con mando electrohidráulico.
Capacidad volumétrica 680 litros
Número de paladas por carga: casi 9

CABINA

Cabina cerrada con calefacción diseñada según los criterios ROPS & FOPS Level I.
Vidrio frontal basculante.
Asiento anatómico con suspensión elástica con regulación en altura, cinturones de seguridad.
Pantalla TV LCD con cámara de vídeo para visibilidad posterior, opcional/estándar dependiendo del motor.

ABASTECIMIENTO

Depósito combustible 85 litros
Capacidad total instalación hidráulica 120 litros
Aceite motor 7.96 kg

MASAS

Masa operativa 6.300 kg
Masa máxima 14.800 kg
Capacidad útil 8.700 kg