

DB 180



Las imágenes son de carácter ilustrativo, algunas de ellas pueden contener accesorios no incluidos en el precio.

MIXER SYSTEM

Tracción integral, chasis articulado con puente diferencial delantero oscilante, conducción reversible y tambor elevable, la DB 180 es una mezcladora autocargante que permite producir todo tipo de hormigón de modo autónomo y seguro en cualquier obra. La posibilidad de ser equipada con el sistema CBV 2.0 la hace apropiada para aquellas obras en las que se requiere la certificación del proceso de producción del hormigón. Gracias a su bajo costo, potencia y productividad, está considerada como la mezcladora autocargante más versátil de toda la gama FIORI, siendo frecuentemente empleada para operar en obras de pequeñas/medianas dimensiones en ciudades y/o zonas de difícil acceso.

FIORI

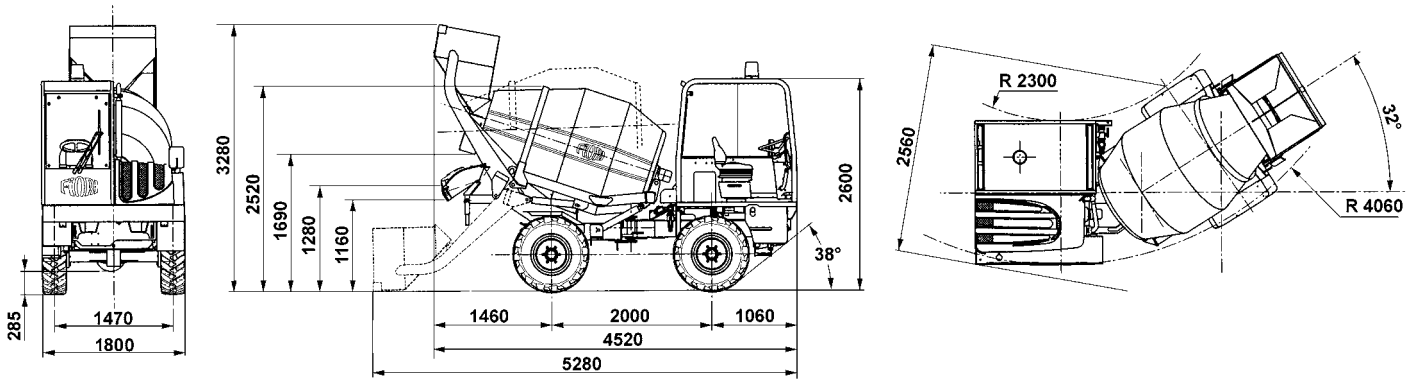

| MOTOR DIESEL | Stage IIIA / Tier 3 | Stage Tier 4 Final EPA | Stage V |
|----------------------------|------------------------------|---------------------------------|------------------------------------|
| Modelo : | YANMAR 4TNV88 | KOHLER serie KDI 1.903 TCR | KOHLER serie KDI 1.903 TCR |
| Tipología : | Aspirado | Turbo Intercooler | Turbo Intercooler |
| Cilindrata, nr. Cilindri : | 2.190cc - 4 en línea | 1.861cc - 3 en línea | 1.861cc - 3 en línea |
| Inyección : | directa de control mecánico | Common Rail de control mecánico | Common Rail de control electrónico |
| postratamiento : | - | EGR + DOC | EGR + DOC + DPF |
| Enfriamiento : | de agua, filtro aire en seco | de agua, filtro aire en seco | de agua, filtro aire en seco |
| Potencia máx : | 36,9 kW (49 Hp) | 42 kW (56 Hp) | 42 kW (56 Hp) |
| Potencia reg : | 32 kW (44 Hp) a 2.600 rpm | 42 kW (2.600 rpm) | 42 kW (2.600 rpm) |
| Par máx : | 139 Nm a 1.200 rpm | 225 Nm a 1.500 rpm | 225 Nm a 1.500 rpm |
| Alternador : | 12V - 40 A | 12V - 55 A | 12V - 55 A |

INSTALACIÓN ELÉCTRICA

Batería
 Stage III A 12 V capacidad 80 Ah (560 A)
 Tier 4 final 12 V capacidad 70 Ah (720 A)
 Stage V 12 V capacidad 70 Ah (720 A)
 Sistema de iluminación vial, faros de trabajo posteriores (opcional).

TRASMISIÓN INTEGRAL 4X4

Transmisión hidrostática "automotive" con bomba de cilindrada variable y motor hidráulico de cilindrada variable con mando electrohidráulico, con inversión de marcha en volante. Cambio mecánico para "marcha de trabajo" y "marcha de transferencia" con mando mecánico.

VELOCIDAD

4 adelante 2 atrás
 I° 0 - 5,0 Km/h 0 - 5,0 Km/h
 II° 0 - 7,2 Km/h 0 - 5,0 Km/h
 III° 0 - 14,2 Km/h 0 - 14,2 Km/h
 IV° 0 - 20,2 Km/h 0 - 14,2 Km/h

Relación tracción / peso 55%

EJES Y RUEDAS

Anterior portante, oscilante ($\pm 7^\circ$) con reducciones epicicloidales en los bujes de las ruedas. Posterior portante, con reducciones epicicloidales en los bujes de las ruedas y cambio directamente embridado.
 Neumáticos 12,0/75-18 12PR

FRENOS

De servicio y socorro de discos internos en baño de aceite, que actúan en las 4 ruedas, accionamiento con bomba en doble circuito independiente.
 De estacionamiento de tambor en el eje delantero con mando de palanca.

DIRECCIÓN

Dirección hidráulica "load-sensing" que actúa en 2 semibastidores a través de dos martinetes contrapuestos.

MEZCLADO Y VERTIDO

Tambor de doble tronco de cono con hélices de mezclado de doble espiral.
 Volumen geométrico del tambor 2560 litros
 Velocidad de rotación del tambor de .. 20 rpm.
 Concreto producido en clase S1 1.8 mc
 Rotación tambor mediante bomba de pistones con capacidad variable y motor hidráulico orbital en circuito cerrado con mando eléctrico infinitesimal ubicado en cabina y en el lado posterior de la máquina.
 Elevación tambor hasta el horizontal a través de n°2 martinets de doble efecto.
 Canaleta de vertido con inclinación manual, independiente de la inclinación del tambor de mezclado, rotación en 180°. Canaleta exportable, para vertido directo desde la tolva.
 Suministro de n°1 alargador canaleta de vertido.

INSTALACIÓN AGUA

Bomba de agua de tipo volumétrico "autocebante" de aspiración rápida.
 Capacidad máxima 140 lit/min
 Prevalencia máxima 3 bar
 Un depósito de chapa lado motor con capacidad de 210 litros.
 Sistema Mix Control para gestión programable y controlada de la introducción del agua en el tambor y de las funciones de mezclado y vertido desde tierra. Control introducción de agua en tambor con fluxímetro electromagnético y lectura litros introducidos en pantalla tanto desde la cabina como desde lado posterior máquina.
 Accionamiento bomba de agua desde el asiento del conductor y desde tierra. Selección aspiración desde el suelo con tubos de conexión rápida.

INSTALACIÓN HIDRÁULICA SERVICIOS

Bomba de engranajes
 Capacidad máx 35 lit/min
 Presión máx 170 bar
 Distribuidor 3 elementos con palanca joystick. Intercambiador de aluminio para enfriamiento aceite hidráulico
 Aspiración circuito cerrado presurizado con filtro aceite sustituible desde el exterior.

PALA DE CARGA

Brazos de carga con pala fija y portezuela de vertido automática.
 Capacidad volumétrica 470 litros
 Número de paladas por carga: 5 - 6
 Productividad hasta 4 ciclos/hora

CABINA

Cabina abierta diseñada según los criterios ROPS & FOPS Lev. I, acristalamiento trilateral. Torre de conducción giratoria en 180°. Asiento anatómico con suspensión elástica con regulación en altura, cinturones de seguridad. Mandos de dirección y servicios con disposición ergonómica.
 Pantalla TV LCD con cámara de vídeo para visibilidad posterior, opcional/estándar dependiendo del motor.

ABASTECIMIENTO

Depósito combustible 46 litros
 Capacidad total instalación hidráulica 67 litros
 Aceite motor 7 kg

MASAS

Masa operativa 3700 kg
 Masa máxima 8400 kg
 Capacidad útil 4700 kg